



Affettatrici a gravità	I
Gravity feed slicers	GB
Trancheurs a gravité	F
Schräg Aufschnittmaschinen	D
Cortadoras inclinadas	E
ЛОМТЕРЕЗКА гравитационная	R

A300/CL - A330/CL- A350/CL A300I/CL - A330I/CL - A350I/CL



February 2018 - Rev.01



A300/CL - A330/CL - A350/CL A300I/CL - A330I/CL - A350I/CL

Studiate per la grande produzione permette di tagliare notevoli quantità di prodotti. Con una base più grande rispetto alle macchine della stessa categoria, permette di avere una maggiore corsa del carrello, per una migliore capacità di taglio. Queste affettatrici possiedono due motori indipendenti, uno per il movimento della lama e l'altro per quello del carrello, che consentono sia il taglio manuale che quello automatico. E' possibile inoltre regolare la corsa del carrello al fine di adeguare la corsa alla dimensione del prodotto che si vuole affettare. Mod. A300I/CL, A330I/CL, A350I/CL hanno la trasmissione a ingranaggi, il top in termini di affidabilità! Resistente agli sforzi, permette di tagliare anche il prodotto più duro. Come optional, la macchina può essere dotata di un dispositivo contafette.

GB

Projected for big production it is possible to cut considerable quantities of food. With a larger base than the machines of the same category, it allows a longer carriage movement for a better cutting capacity. This slicer has got two independent motors (one for the blade movement and one for the carriage movement) which allow either the automatic cutting of products both the manual cutting. It is also possible to adjust the carriage movement according to the dimension of the product you want to slice. Mod. A300I/CL, A330I/CL, A350I/CL have the transmission gear, the top in terms of reliability! Very resistant it permits to cut also the hardest products. The slicer as optional can be fitted with a slice counter.

F

Trancheurs réalisés pour la grande production qui permettent de couper une considérable quantité de produit. Avec une plus grande base que les trancheurs de la même catégorie, permet un plus grand déplacement du chariot pour une meilleure capacité de coupe Ces trancheurs ont deux moteurs indépendants (un pour le mouvement de la lame et un pour le mouvement du chariot), qui permettent soit la coupe manuelle soit la coupe automatique. Il est aussi possible régler la course du chariot ainsi de l'adapter à la dimension du produit que l'on veut couper. Mod. A300I/CL, A330I/CL, A350I/CL: la transmission à pignon est le 'top' en termes de fiabilité. Résistant aux efforts, il permet de couper aussi les produits les plus durs. En option le trancheur peut être équipé d'un dispositif de comptage tranches.

D

Für die Großproduktion konzipiert, sie ermöglichen das Schneiden von Großem Schneidgütern. Dank des hohen Neigungsgrads (45°) und einer größeren Bodenplatte als bei anderen vergleichbaren Modellen verfügt diese Aufschnittmaschine über einen größeren Schlittenlauf und bietet somit eine verbesserte Schneidekapazität Diese Aufschnittmaschine ist mit zwei unabhängigen Motoren ausgerüstet (mit einem zur Messerbewegung und einem zur Schlittenbewegung), die sowohl das manuelle Schneiden als auch das automatische Schneiden erlauben. Außerdem ist es außerdem ist es möglich, den Schlittenhub so zu regulieren, dass der Hub dem Schneidgutmaß angepasst wird. Mod. A300I/CL, A330I/CL, A350I/CL: Sie besitzen das Zahnradgetriebe, auf dem neuesten Stand der Zuverlässigkeit! Strapazierfähig kann sie auch das härteste Produkt aufschneiden. Optional kann die Maschine mit einem Zählgerät ausgestattet werden.

E

Diseñado para grandes producciones, es posible cortar grandes cantidades de productos. Con una base más grande que las máquinas de la misma categoría, permite un mayor recorrido del carro para una mejor capacidad de corte. Estas máquinas de cortar tienen dos motores independientes, uno para el movimiento de la cuchilla y el otro para el carro, que permiten el corte manual y automático. También es posible ajustar el recorrido del carro para ajustar la carrera al tamaño del producto que se va a cortar. Equipado con un dispositivo en rebanadas que permite configurar el número de rebanadas para cortar. Módulo A300I/CL, A330I/CL, A350I/CL tienen transmisión de engranajes, la parte superior en términos de fiabilidad. Resistente al esfuerzo, también permite cortar el producto más resistente. Como opción, la máquina puede equiparse con un dispositivo contalonchas.

R

Разработана для большого производства, она позволит нарезать значительное количество продуктов. Большой наклон ножа (45°) и большее основание, по сравнению с другими машинами той же категории, увеличивает ход каретки и улучшает режущую способность. Идеально для любого магазина или супермаркета. Оснащена двумя независимыми моторами, один для движения лезвия и другой для тележки, которые позволяют как ручную, так и автоматическую резку. Также можете настроить ход тележки для того, чтобы регулировать размер продукта, который вы хотите нарезать. Mod. A300I/CL-A330I/CL-A350I/CL: Зубчатая коробка передач, вершина в плане надёжности, позволит надёжную резку, даже твёрдых типов продуктов.

• Dimensioni

• Sizes

• Dimensões

• Abmessung

• Dimensiones

• Размеры

	A300/CL	A330/CL	A350/CL
A	600	600	600
B	900	900	900
C	1020	1020	1020
D	400	400	400
E	705	705	705
F	680	680	680
G	840	840	840
H	305	305	305
I	355	355	355

A Distanza piedini
Feet distance
Distance pieds
Fußabstand
Distancia pies
Расстояние между ножками

B Ingombro di taglio
Footprint cut
Distance coupe
Schneideentfernung
Distancia de corte
Размер режущей части

C Ingombro massimo inizio/fine corsa
Max. distance beginning/end movement
Max. distance début/fin mouvement
Max. Distanz zwischen An- und Endlauf
Distancia máxima inicio/fin recorrido carro
Макс. размер начало/окончание пробега

D Distanza piedini
Feet distance
Distance pieds
Fußabstand
Distancia pies
Расстояние между ножками

E Ingombro massimo in larghezza
Max. width distance
Max. distance en largeur
Totale Breite
Distancia máxima largo
Макс. размер по ширине

F Altezza
Height
Hauteur
Höhe
Altura
Высота

G Ingombro massimo in altezza
Max. height distance
Max. distance en hauteur
Totale Höhe
Distancia máxima en altura
Макс. размер по высоте

H Lunghezza piatto
Table length
Longueur plateau
Plattenlänge
Longitud plato
Длина тарелки

I Larghezza piatto
Table width
Largeur plateau
Plattenbreite
Largueza/Ancho
Ширина тарелки

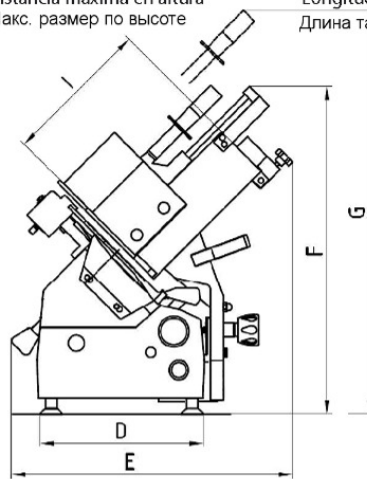
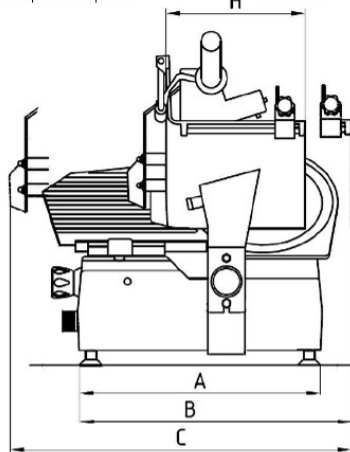

	A300I/CL	A330I/CL	A350I/CL
A	600	600	600
B	900	900	900
C	1020	1020	1020
D	400	400	400
E	705	705	705
F	680	680	680
G	840	840	840
H	305	305	305
I	355	355	355

Modello Model Modèle Modell Modelo Модель	Lama Blade Lame Messer Lama Лезвие	Giri lama/1' Blade turns/1' Tours lame Messer Drehung Giros lama Оборот лезвия/1'	Motore V.220/monofase Motor V.220 single phase Moteur V.220/monophase Motor V.220/einphasig Motor V.220/monofase Монофазный мотор v.220	Corsa carrello Carriage movement Course chariot Schlitten Lauf Recorrido carro Пробег тележки	Regolatore taglio Thickness adjuster Régulation coupe Schnittstärkerregler Regulador corte Регулятор резки	Capacità di taglio Cut's capacity Capacité de coupe Schneidefähigkeit Capacidad corte Мощность резки	Fette/min Slice/minute Tranches/minute Scheiben pro Minute Lonchas por minuto	Peso netto Net weight Poids net Nettogewicht Peso neto Бес
A300/CL	Ø mm 300	n°300	kW 0.390	mm 350	mm 14	Ø mm 220 □ mm 305x220	min35 - max58	kg 46
A330/CL	Ø mm 330	n°300	kW 0.390	mm 350	mm 14	Ø mm 230 □ mm 305 x 230	min35 - max58	kg 48
A350/CL	Ø mm 350	n°300	kW 0.390	mm 350	mm 14	Ø mm 240 □ mm 305 x 240	min35 - max58	kg 50
A300I/CL	Ø mm 300	n°300	kW 0.450	mm 350	mm 14	Ø mm 220 □ mm 305 x 220	min35 - max58	kg 51
A330I/CL	Ø mm 330	n°300	kW 0.450	mm 350	mm 14	Ø mm 230 □ 305 x 230	min35 - min58	kg 53
A350I/CL	Ø mm 350	n°300	kW 0.450	mm 350	mm 14	Ø mm 240 □ mm 305 x 240	min 35 - max58	kg 55

NOAW s.r.l.

Via Colombera, 27 - 21048 SOLBIATE ARNO (VA)

Tel. 0331/219.723 - Fax 0331/216.197 - P. IVA 00616220125 • E-mail: noaw@noaw.it - www.noaw.it - www.noaw.srl.com